

# **Guida per l'utente**

## **Profoto D30**



## **Congratulazioni per aver acquistato questo prodotto Profoto.**

Che tu abbia optato per un nuovo flash o per un nuovo light shaping tool, una cosa è certa: più di mezzo secolo di esperienza è confluito nella realizzazione di questo prodotto.

Se tutti questi anni ci hanno insegnato qualcosa è che nessun dettaglio va trascurato. Mettiamo il nostro nome solo su un prodotto nel quale riponiamo piena fiducia. Prima della spedizione, ciascuno dei nostri prodotti viene sottoposto a un programma di prove esauriente e rigoroso. Non può essere venduto a meno che non risulti conforme alle prestazioni, alla qualità e alla sicurezza specificate.

Di conseguenza abbiamo la certezza che questo nuovo prodotto Profoto sarà un fedele compagno per anni e contribuirà allo sviluppo delle capacità di fotografi dei nostri clienti. L'acquisto del prodotto è però solo l'inizio di un viaggio entusiasmante. L'uso concreto per il light shaping è la vera avventura, oggi come in futuro. Ecco perché ci riempie di orgoglio offrire un assortimento tanto vasto di light shaping tool da consentire di dare forma alla luce in qualsiasi modo si possa immaginare su qualunque dispositivo e di continuare a dotare i nostri prodotti delle ultime novità in fatto di tecnologia.

Le possibilità pressoché infinite potrebbero sembrarti sconcertanti all'inizio, ma siamo sicuri che in breve tempo acquisirai dimestichezza.

Scarica la nostra app Profoto e accedi al tuo account MyProfoto per gestire i dispositivi Profoto ed essere sempre al passo sulle novità e sugli aggiornamenti dei prodotti. Riceverai inoltre suggerimenti, consigli e trucchi di fotografi famosi su come modellare la luce; infatti ci auguriamo che condividere la nostra esperienza di oltre 50 anni nel campo del light shaping ti spinga a crescere sempre di più.

E ora spazio alla creatività con questo nuovo prodotto Profoto.

Conny Dufgran, fondatore

# Istruzioni di sicurezza generali



## IMPORTANTI INFORMAZIONI E AVVERTENZE SULLA SICUREZZA

Non utilizzare l'attrezzatura prima di aver letto la Guida introduttiva, la Guida per la sicurezza e la Guida per l'utente. Assicurarsi che la Guida introduttiva e la Guida per la sicurezza siano sempre a disposizione dell'utente. I prodotti Profoto sono destinati ad un uso professionale. I prodotti Profoto sono destinati all'uso in ambienti interni. Non posizionare o utilizzare l'attrezzatura in luoghi umidi, soggetti a forti campi elettromagnetici o in aree polverose o esposte a gas infiammabili. Non esporre l'attrezzatura a gocciolamento o schizzi d'acqua. Non collocare oggetti contenenti liquido, come vasi, sopra o nei pressi dell'attrezzatura. Se nel prodotto finiscono acqua o inquinanti come cenere, polvere o insetti, scollegare il cavo di alimentazione di rete dalla presa di corrente. Non toccare l'attrezzatura. Contattare l'assistenza Profoto. Non esporre l'attrezzatura a brusche variazioni di temperatura e umidità, poiché questa condizione potrebbe generare la formazione di condensa nell'unità. Non collegare luci o utilizzare light shaping tool di altri produttori. Non utilizzare i corpi flash senza le coperture protettive in vetro o le griglie di protezione in dotazione. Sostituire le coperture in vetro danneggiate, ad esempio, da incrinature o graffi profondi. Sostituire le lampade se danneggiate o deformate a causa del calore. Quando si colloca una lampada nel relativo portalamпада, accertarsi di non toccare la lampadina a mani nude. Utilizzare sempre guanti protettivi e lasciare raffreddare l'attrezzatura prima di posizionare la lampada. Indossare sempre guanti protettivi e occhiali di sicurezza quando si esegue la manutenzione dell'attrezzatura flash. Se l'involucro esterno presenta crepe, interrompere immediatamente l'uso del prodotto, scollegare il cavo per l'alimentazione di rete dalla presa a muro e contattare l'Assistenza Profoto. È inevitabile che il tipo di condensatore utilizzato per i flash a volte si rompa. Se ciò dovesse accadere, il flash potrebbe emanare un odore pungente ed emettere fumo. Queste emissioni non devono raggiungere il viso. Se le emissioni dovessero raggiungere il viso o la bocca, risciacquare con acqua. Non si tratta di emissioni tossiche. Se dell'elettrolita entra a contatto con la pelle, sciacquare con acqua e sapone. Non ingerire l'elettrolita. Sollevare generatori e luci utilizzando sempre le apposite impugnature e mai i connettori o i cavi. Non collegare all'alimentazione principale o utilizzare altrimenti un prodotto che è stato lasciato in un ambiente caldo o freddo, ad esempio un'auto. Prima dell'uso, attendere che il prodotto abbia raggiunto la temperatura di esercizio approvata. Non montare o utilizzare l'attrezzatura a un'altezza superiore a 2 metri (6,5 piedi). Quando si usa un supporto, assicurarsi sempre che l'attrezzatura sia fissata correttamente. Prima dell'uso, rimuovere il coperchio per il trasporto dal corpo lampada. Non installare mai il prodotto in uno spazio ristretto. Lasciare sempre un po' di spazio intorno al prodotto per la ventilazione, non coprire le aperture di ventilazione. Non ostruire la ventilazione posizionando filtri, materiali di diffusione, ecc., sulle bocchette di ingresso e uscita della ventilazione dell'attrezzatura o direttamente sulla copertura in vetro, sulla luce pilota o sul tubo flash. Non esporre il prodotto a calore eccessivo come quello del sole, di fonti di calore, del fuoco o simili. I prodotti Profoto sono designati esclusivamente all'acquisizione di immagini, come foto e video. Non ne è previsto l'utilizzo in alcun altro ambito. Per pulire l'unità, passare un panno morbido inumidito con una quantità minima di detergente non aggressivo. Utilizzare un altro panno morbido asciutto per asciugare.



### **ATTENZIONE - Rischio di scossa elettrica - Alta tensione!**

Il generatore alimentato a corrente deve essere sempre collegato a una presa di alimentazione elettrica dotata di una messa a terra di protezione. Non tentare di riparare questo prodotto da soli, poiché l'apertura o la rimozione di coperture avvitata potrebbe esporre l'utente al rischio di scosse elettriche. L'attrezzatura deve essere mantenuta, modificata e riparata solo da personale di assistenza autorizzato e competente. Attenzione - I terminali contrassegnati dal simbolo del fulmine sono pericolosi in quanto dotati di tensione elettrica. L'attrezzatura funziona con l'alta tensione. I flash, i generatori o i corpi lampada possono veicolare tensione elettrica per molto tempo, anche quando sono spenti e/o il cavo di alimentazione è stato scollegato. Non toccare la luce pilota o il tubo flash quando si monta l'asta metallica dell'ombrello nel foro del relativo riflettore. La spina di alimentazione o l'attacco per elettrodomestici è utilizzato come dispositivo di scollegamento. Il dispositivo di scollegamento deve sempre essere pronto per l'uso. Scollegare il cavo per l'alimentazione di rete e attendere almeno 10 minuti prima di provare a sostituire il tubo flash e/o la luce pilota. Al termine dell'utilizzo dell'attrezzatura, scollegarla sempre dalla presa di corrente tirando la spina, non il cavo. Non utilizzare mai prolunghe domestiche per allungare il cavo di alimentazione perché potrebbero surriscaldarsi. Svolgere sempre completamente il cavo di prolunga dalla bobina di avvolgimento prima dell'uso. Contattare il proprio rivenditore Profoto per un'attrezzatura appropriata. Non utilizzare mai l'attrezzatura senza un tubo flash funzionante e/o una luce pilota.



### **Attenzione - Rischio di ustioni - Parti surriscaldate!**

Non toccare le parti surriscaldate a mani nude. Quando utilizzate, le luci pilota e i tubi flash potrebbero rendere incandescenti alcune parti in metallo, le lenti anteriori o le coperture in vetro. In rari casi le lampade possono esplodere e proiettare particelle incandescenti. Non puntare le luci pilota o i tubi flash troppo vicini alle persone.



### **Attenzione - Rumore forte**

Rischio di esposizione a rumore forte e improvviso. Utilizzare dispositivi di protezione dell'udito e/o rispettare una distanza minima di sicurezza di 34 cm (13") tra il generatore e gli utenti/le altre persone presenti.



### **Attenzione!**

Questo prodotto emette una radiazione ottica potenzialmente pericolosa. Non fissare la lampada quando è in funzione, perché potrebbe danneggiare la vista. Non attivare un flash rivolto verso un soggetto inconsapevole, verso qualsiasi persona che controlli attrezzature pesanti o verso chiunque stia svolgendo altre attività durante le quali un flash imprevisto potrebbe causare lesioni o danni. I flash possono essere attivati da remoto a una grande distanza.

### **NOTICE Nota relativa alle radiofrequenze**

L'attrezzatura utilizza lo spettro radio ed emette energia di radiofrequenza. Accertarsi che il dispositivo sia azionato secondo la normativa locale. Lo spettro di frequenza utilizzato da questo dispositivo è condiviso con altri utenti. È impossibile impedire le interferenze. Occasionalmente la normativa può subire variazioni; pertanto, assicurarsi di utilizzare la versione del firmware e le istruzioni più recenti per garantire la conformità alle norme e alle leggi applicabili. Il firmware può essere aggiornato tramite l'app Profoto. Secondo le normative sull'esposizione alla radiofrequenza, durante le normali operazioni l'utente finale deve mantenersi a una distanza di almeno 20 cm dal dispositivo.



# Sommario

Istruzioni di sicurezza generali .....	4
Terminologia .....	9
Operazioni preliminari .....	11
Istruzioni di sicurezza obbligatorie.....	11
Accensione dell'unità .....	12
Registrazione del prodotto e aggiornamento del firmware .....	12
Collegamento dell'adattatore del supporto .....	13
Installazione su stand .....	14
Installazione di light shaping tool Profoto .....	15
Funzionamento di base .....	17
Accensione e spegnimento .....	17
Indicatori .....	17
Regolazione della potenza del flash.....	18
Regolazione della luce continua .....	18
Stati dell'unità D30.....	20
Impostazioni .....	22
Air group.....	22
Canale Air.....	23
Air .....	23
Bluetooth .....	23
IR Sync .....	23
Modalità Flash.....	24
Continuous light .....	25
Impostazioni generali .....	25
Connettività .....	28
Configurazione della connettività con controlli remoti Profoto ....	28
App Profoto.....	29
Manutenzione .....	30
Istruzioni per la cura del prodotto.....	30
Sostituzione del vetro frontale e del tubo flash .....	30

Altro .....	32
Protezione dal surriscaldamento.....	32
Numero di serie .....	32
Specifiche tecniche.....	33
Garanzia .....	35
Crediti .....	35



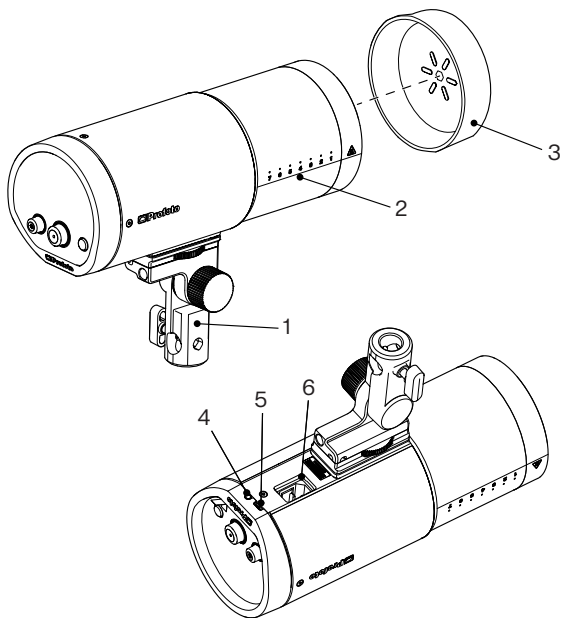

- |  |                              |
|--|------------------------------|
| 1. Adattatore del supporto               | 4. Porta SYNC                |
| 2. Scala dello zoom                      | 5. USB                       |
| 3. Coperchio protettivo per il trasporto | 6. Connessione alimentazione |

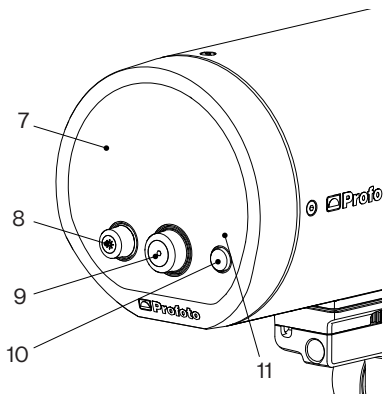

- |                           |                            |
|---------------------------|----------------------------|
| 7. Display                | 10. Pulsante Test e ON/OFF |
| 8. Manopola luce continua | 11. LED di standby         |
| 9. Manopola principale    |                            |

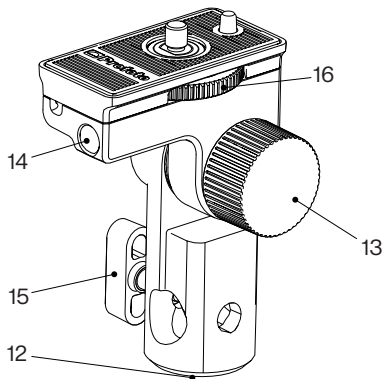

- |   |   |
|---|---|
| 12. Supporto per perno del supporto     | 14. Supporto per ombrello                     |
| 13. Manopola di bloccaggio inclinazione | 15. Vite di serraggio                         |
|   | 16. Ruota di regolazione vite di collegamento |

# Operazioni preliminari

## Istruzioni di sicurezza obbligatorie

### Istruzioni di sicurezza per le attrezzature flash

#### Trasporto e movimentazione

Installazione del coperchio e spegnimento: prima del trasporto, spegnere l'unità, installare il coperchio di trasporto e scollegare l'alimentazione di rete e/o rimuovere la batteria, se applicabile.

Trasporto sicuro: utilizzare sempre la custodia in dotazione per evitare danni durante il trasporto.

**11**

#### Prima dell'uso

Effettuare un'ispezione: prima di collegare l'apparecchio alla rete elettrica e/o di inserire la batteria, controllare che l'alloggiamento e il vetro anteriore non presentino incrinature.

#### In caso di danni all'attrezzatura

Interrompere l'uso e scollegarsi: in caso di incrinature nell'alloggiamento o nel vetro anteriore, interrompere immediatamente l'uso, scollegare l'alimentazione e/o rimuovere la batteria per evitare il rischio di scosse elettriche. Non toccare le parti interne e contattare l'assistenza Profoto o un centro di assistenza autorizzato per ricevere assistenza.

#### Avviso di alta tensione

Tensione persistente: l'alta tensione interna persiste fino a 10 minuti dopo che l'unità è stata spenta e scollegata dalla batteria o dalla rete elettrica. Non rimuovere mai il vetro anteriore né toccare le parti interne senza aver consultato la guida per l'utente completa, la guida introduttiva e la guida di sicurezza.

#### Manutenzione autonoma

Prestare attenzione alla manutenzione: consultare la guida per l'utente completa, la guida introduttiva e la guida di sicurezza e indossare indumenti protettivi per qualsiasi attività di manutenzione in autonomia consentita, come la sostituzione del vetro anteriore o del tubo flash.

## Riparazioni

Solo assistenza autorizzata: qualsiasi riparazione che vada oltre la manutenzione autonoma di base deve essere eseguita solo da personale di assistenza autorizzato. Per l'assistenza contattare l'assistenza Profoto o un centro di assistenza autorizzato.

Oltre alla presente guida per l'utente è necessario leggere la guida introduttiva e la guida di sicurezza prima di iniziare a utilizzare l'unità D30. Contengono informazioni essenziali per il funzionamento sicuro del prodotto nonché importanti informazioni normative. La guida introduttiva e di sicurezza per l'unità D30 viene fornita in versione cartacea, tradotta in più lingue. È possibile scaricarla anche dal sito da cui è stata scaricata questa guida per l'utente.

## Accensione dell'unità

1. Collegare il connettore del cavo di alimentazione alla connessione di alimentazione sul retro dell'unità D30 [6].
2. Collegare il cavo di alimentazione alla rete elettrica.

L'unità D30 si avvia e il display si accende.

## Registrazione del prodotto e aggiornamento del firmware

Prima di usare il prodotto per la prima volta, è necessario registrarlo e aggiornarlo. Scansionare il codice QR in basso oppure accedere a [profoto.com/setup](http://profoto.com/setup) per ulteriori indicazioni.

**Register your light  
for extra warranty**



[profoto.com/setup](http://profoto.com/setup)

## Collegamento dell'adattatore del supporto

Collegare l'adattatore del supporto all'apposito punto di attacco per l'adattatore sull'unità D30.

1. Prima di effettuare il collegamento, notare che il perno di allineamento presente sull'adattatore del supporto deve inserirsi nel foro del perno di allineamento presente sull'unità D30.
2. Serrare la vite di collegamento utilizzando la ruota di regolazione della vite di collegamento [16] fino a quando l'adattatore del supporto non è ben fissato.

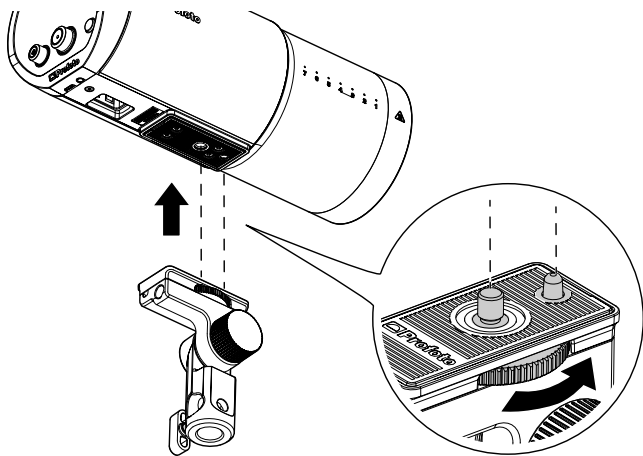

## Installazione su stand

Prima di installare l'unità D30 su un supporto per luci, è necessario montare l'apposito adattatore. Dopo avere collegato l'adattatore del supporto, seguire le istruzioni in basso.

1. Agganciare l'adattatore del supporto al supporto luce e fissarlo con la vite a farfalla [15].
2. Allentare la manopola di bloccaggio inclinazione [13] per regolare l'inclinazione.
3. Serrare la manopola di bloccaggio inclinazione [13] per bloccare l'inclinazione.

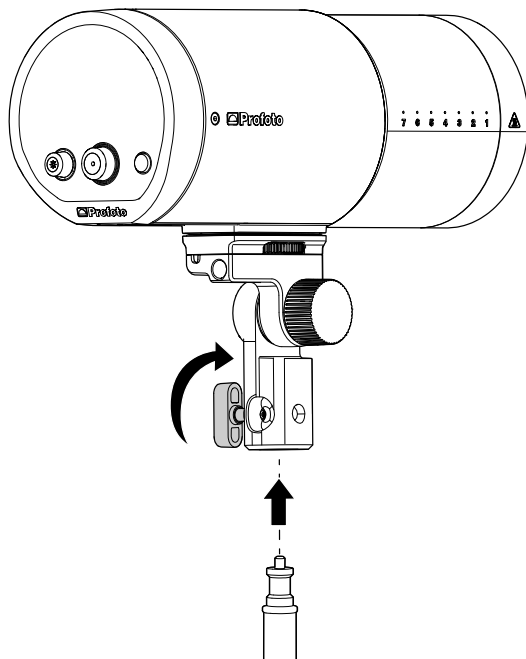

## Installazione di light shaping tool Profoto

L'unità D30 ha un riflettore integrato che crea una diffusione della luce ampia e uniforme con un'intensità elevata. Inoltre, l'unità è compatibile con oltre 120 light shaping tool, i quali possono essere utilizzati per dar forma alla propria luce, già splendida, creando qualsiasi effetto luminoso si possa immaginare.

## Installazione di strumenti tramite attacco standard per riflettore (collare in gomma con fermaglio)

La maggior parte dei riflettori è dotata dell'originale meccanismo di aggancio Profoto. Questo semplifica l'installazione e consente di modellare la luce semplicemente facendo scorrere il riflettore avanti e indietro lungo la scala dello zoom [2] presente sull'unità.

1. Sbloccare il fermaglio sul riflettore.
2. Far scorrere il riflettore sulla parte anteriore dell'unità D30. Utilizzare la scala dello zoom [2] come promemoria per ricordare la posizione del riflettore.
3. Fissare il riflettore bloccando il fermaglio presente sul riflettore.

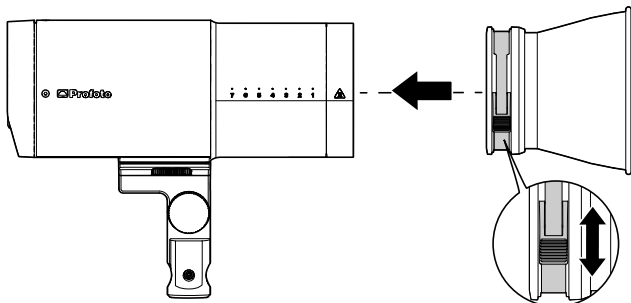

## Installazione di ombrelli

Il supporto per ombrello è integrato nell'adattatore del supporto. Gli ombrelli possono essere montati agevolmente facendo scorrere l'asta dell'ombrello nel relativo supporto [14]. Per poter inserire l'ombrello nel supporto, il diametro dell'asta dell'ombrello deve essere compreso tra 7 e 8 mm.

1. Installare l'adattatore del supporto sull'unità.
2. Far scorrere l'asta dell'ombrello nel supporto per ombrello [14] superando il punto in cui si percepisce dell'attrito.
3. Continuare a far scorrere l'asta dell'ombrello nel supporto per ombrello [14] fino a stabilire la posizione desiderata per l'ombrello.

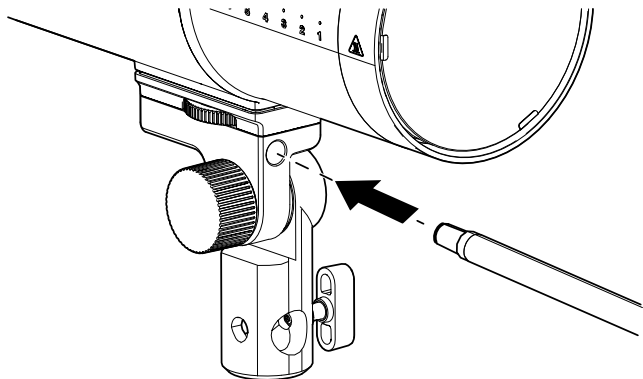



# Funzionamento di base

## Accensione e spegnimento

1. Per accendere l'unità, premere il pulsante Test [10].
2. Per spegnere l'unità, tenere premuto il pulsante Test [10].

Quando l'unità è spenta, le impostazioni correnti vengono memorizzate e verranno applicate alla riaccensione dell'unità.

### NOTA

L'unità entra automaticamente in modalità "sleep" dopo un periodo di inattività. Il periodo di inattività per la funzione "sleep" è selezionabile tramite il menu delle impostazioni.

## Indicatori

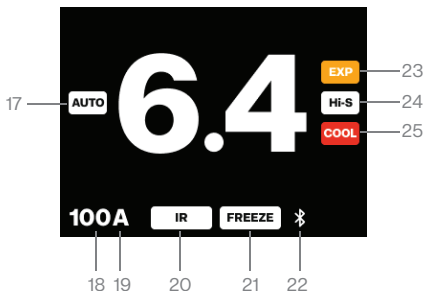

- |                                    |                                     |
|------------------------------------|-------------------------------------|
| 17. Auto (aggiornamento flash TTL) | 22. Bluetooth                       |
| 18. Canale                         | 23. Avviso esposizione              |
| 19. Gruppo                         | 24. HSS                             |
| 20. IR slave                       | 25. Protezione dal surriscaldamento |
| 21. Modalità Flash                 |                                     |

## Regolazione della potenza del flash

L'impostazione della potenza del flash (output della luce) viene visualizzata tramite numeri in grassetto sul display [7]. La scala di potenza è una scala f-stop relativa che va da 0,1 a 10. Il massimo output della luce è quello indicato con il valore 10.

Tramite la manopola principale [9], è possibile cambiare l'output della luce del flash:

- Per modificare l'output della luce attraverso incrementi di 1/10 f-stop, ruotare la manopola principale [9].
- Per modificare l'output della luce attraverso incrementi di 1 f-stop, premere e contemporaneamente ruotare la manopola principale [9].
- Per provare il flash, premere il pulsante Test [10].

## Regolazione della luce continua

Tramite il menu delle impostazioni è possibile impostare la luce continua su FREE oppure su PROPORTIONAL (impostazione predefinita).

1. Se si imposta su FREE, è possibile impostare la luminosità della luce continua in modo indipendente dalla potenza del flash.
2. Se si imposta su PROPORTIONAL, la luminosità della luce continua è sempre proporzionale alla potenza del flash.

## Regolazione della luce continua quando è impostata su FREE

1. Premere la manopola della luce continua [8] per accendere o spegnere la luce continua.
2. Quando la luce continua è accesa, la luminosità e la temperatura colore vengono indicate sullo schermo da due barre separate.

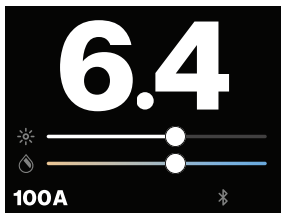

3. Per modificare la luminosità, ruotare la manopola della luce continua [8].

## Regolazione della luce continua quando è impostata su PROPORTIONAL

1. Premere la manopola della luce continua [8] per accendere o spegnere la luce continua.
2. Quando la luce continua è accesa, la luminosità e la temperatura colore vengono indicate sullo schermo con l'etichetta della modalità "PROPORTIONAL".

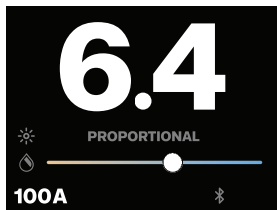

3. Ruotare la manopola principale [9] per modificare l'intensità. In questo modo si modificheranno proporzionalmente sia il flash che la luce continua.

### NOTA

La modifica della luce continua in modalità proporzionale è seguita dall'impostazione della potenza del flash.

## Regolazione della temperatura colore

1. Per modificare la temperatura colore, tenere premuta la manopola della luce continua [8] e contemporaneamente ruotarla.

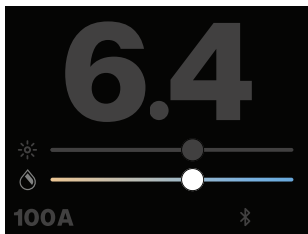

## Stati dell'unità D30

Oltre allo stato di funzionamento normale descritto finora, l'unità dispone di altri tre stati.

### Sleep

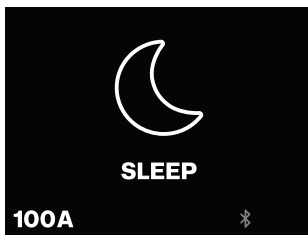

L'unità entra automaticamente in modalità "sleep" dopo un periodo di inattività. Il periodo di inattività per la funzione "sleep" è selezionabile tramite il menu delle impostazioni. Se la luce continua è accesa, l'unità non passa allo stato "sleep".

Durante lo stato "sleep", alcune funzioni e la retroilluminazione vengono disattivate per risparmiare energia. Tuttavia, le connessioni Air e BLE (Bluetooth Low Energy) rimangono attive. L'unità torna allo stato normale se si effettua un'interazione manuale, tramite app o utilizzando un controllo remoto Profoto.

## Head off

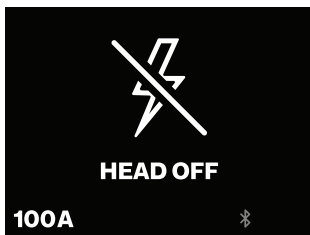

L'unità può passare allo stato "Head Off" solo se si seleziona "Head Off" dal controllo remoto o dall'app. Quando si trova nello stato "Head Off", la funzione flash e la luce continua sono disattivate.

L'unità torna allo stato normale se si seleziona "Head On" dal controllo remoto o dall'app, oppure premendo un pulsante qualsiasi o ruotando una manopola/rotella sull'unità. Una volta tornata allo stato normale, l'unità ritorna alle stesse impostazioni di energia del flash e di luce continua che aveva prima dell'attivazione dello stato "Head Off".

## Mobile capture



Quando l'unità è collegata all'app Profoto CameraApp con la vista della fotocamera attiva, entra nello stato "Mobile Capture".

In questo stato non è possibile controllare l'energia o la luce continua sull'unità. È possibile premere la manopola principale [9] per accedere al menu Impostazioni, mentre premendo il pulsante Test [10] la fotocamera scatta un'immagine. L'unità torna allo stato normale quando la vista della fotocamera viene disattivata nell'app Profoto Camera.

## Impostazioni

Tutte le impostazioni dell'unità D30 sono accessibili e selezionabili tramite il menu delle impostazioni.

1. Per accedere al menu delle impostazioni, premere la manopola principale [9].

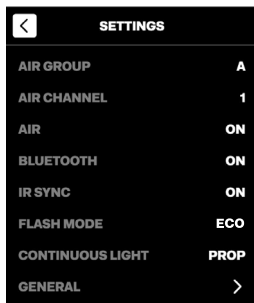

2. È possibile visualizzare l'elenco delle impostazioni disponibili ruotando la manopola principale [9].
3. Per modificare un'impostazione, premere la manopola principale [9]. Per alcune impostazioni viene visualizzato un sottomenu.
4. Per tornare al menu precedente, premere la manopola della luce continua [8] oppure selezionare il simbolo raffigurante una freccia a sinistra situato nella parte superiore del menu.
5. Per tornare alla schermata principale, premere il pulsante Test [10].

### Airgroup

L'impostazione AIR GROUP serve per selezionare il gruppo (A-F) per il controllo wireless tramite Profoto Air. L'impostazione predefinita è "group A".

#### NOTA

L'impostazione AIR GROUP è selezionabile solo se AIR è impostato su ON.

## Canale Air

L'impostazione AIR CHANNEL serve per selezionare il canale (1-100) per l'attivazione wireless tramite Profoto Air. L'impostazione predefinita è "channel 1".

### NOTA

L'impostazione AIR CHANNEL è selezionabile solo se AIR è impostato su ON.

## Air

L'impostazione AIR può essere impostata su ON o OFF per attivare o disattivare la funzionalità wireless Profoto Air. Se la funzione Air è attivata, sul display [7], in basso a sinistra viene indicato il canale e il gruppo (ad esempio "1A"). L'impostazione predefinita è ON.

## Bluetooth

L'impostazione BLUETOOTH serve per gestire la connettività con l'app Profoto. Vedere anche la sezione Connettività con l'app Profoto. L'impostazione predefinita è ON.

- ON: il Bluetooth è attivato e l'unità può essere collegata all'app Profoto.
- CONNECTED: l'unità è collegata all'app Profoto.
- OFF: il Bluetooth è disattivato.

### NOTA

Quando l'unità è CONNESSA (CONNECTED), è possibile selezionare l'opzione DISCONNECT.

## IR Sync

L'impostazione IR Sync può essere impostata su ON o OFF e serve per attivare o disattivare il sensore a infrarossi. L'impostazione predefinita è OFF.

### NOTA

Se si utilizzano altri metodi di attivazione (ad esempio AIR), si consiglia vivamente di impostare IR Sync su OFF.

## Modalità Flash

L'impostazione FLASH MODE regola la durata e la temperatura colore del flash per l'intero intervallo di potenza del flash. Sono disponibili tre impostazioni: ECO, BOOST E FREEZE. L'impostazione predefinita è ECO.

- **ECO:** (nessun indicatore visualizzato sul display) La modalità ECO è l'impostazione predefinita consigliata per la maggior parte dei casi d'uso. È ottimizzata per garantire l'uniformità della temperatura colore e la massima durata delle attrezzature.
- **BOOST:** indicatore BOOST visualizzato sul display La modalità BOOST è simile alla modalità flash ECO, ma è potenziata per ottenere un output della luce massimo leggermente superiore. In generale, si consiglia di utilizzare la modalità BOOST solo temporaneamente, nei casi in cui sia necessario un maggiore output della luce.
- **FREEZE:** indicatore FREEZE visualizzato sul display La modalità FREEZE è utile quando è necessaria una durata del flash estremamente breve per catturare schizzi di liquidi o polvere senza sfocature dovute al movimento. Si noti che la temperatura colore del flash in modalità FREEZE varierà molto di più nell'intervallo di potenza rispetto alle modalità ECO e BOOST.

### NOTA

Le impostazioni della modalità flash si applicano solo quando il flash viene utilizzato a velocità dell'otturatore comprese nell'intervallo X-Sync della fotocamera. Per gli scatti con velocità dell'otturatore più brevi e High-Speed Sync, non vi è differenza tra le tre impostazioni.

Per una panoramica della durata del flash in modalità ECO/BOOST rispetto alla modalità FREEZE, vedere la sezione Specifiche tecniche di questa Guida per l'utente.



## Continuous light

L'impostazione CONTINUOUS LIGHT consente di regolare l'intensità della luce continua. Sono disponibili due impostazioni. L'impostazione predefinita è PROP.

- PROP: l'intensità della luce continua è sempre proporzionale all'impostazione della potenza del flash. Questa impostazione è consigliata se si utilizza la luce continua come luce pilota.
- FREE: l'intensità della luce continua può essere impostata indipendentemente dall'impostazione di potenza del flash. Questa impostazione è consigliata se la luce continua viene utilizzata come luce video.

### NOTA

Per istruzioni su come regolare la luce continua quando si seleziona PROP o FREE, vedere la sezione "Regolazione della luce continua".

## Impostazioni generali

### Ready signal

L'impostazione READY SIGNAL configura in che modo l'unità indica che è pronta a scattare nuovamente dopo l'emissione dell'ultimo lampo e quindi la possibilità di effettuare un altro scatto con flash. Sono disponibili quattro impostazioni. L'impostazione predefinita è SOUND.

- SOUND: al termine della ricarica l'unità emette un segnale acustico a indicare che l'unità è pronta per un altro scatto con flash.
- DIM: la spia della luce continua si spegne dopo l'uso del flash e si accende nuovamente quando l'unità si è ricaricata ed è pronta per un altro scatto con flash.
- SOUND & DIM: l'unità segnala il suo stato sia con un segnale acustico, sia tramite spia.
- OFF: l'unità non segnala in alcun modo la ricarica e la possibilità di effettuare un nuovo scatto con flash.

### NOTA

Dopo un flash, l'indicatore luminoso del pulsante Test si spegne sempre e si riaccende quando l'unità è completamente ricaricata.

## Control sounds

L'impostazione CONTROL SOUNDS può essere impostata su ON o OFF per attivare o disattivare i segnali acustici emessi quando si azionano le manopole o i pulsanti di comando. L'impostazione predefinita è ON.

## Warning sounds

L'impostazione WARNING SOUNDS può essere impostata su ON o OFF per attivare/disattivare l'allarme di esposizione errata. L'impostazione predefinita è ON.

### NOTA

L'indicatore EXP verrà sempre visualizzato temporaneamente sul display del menu [7] in caso di allarme di esposizione errata, indipendentemente dall'impostazione del suono di avviso.

## Display brightness

L'impostazione DISPLAY BRIGHTNESS serve per impostare la luminosità del display. Sono disponibili tre impostazioni. L'impostazione predefinita è AUTO.

- AUTO
- MAX
- MEDIUM
- LOW

## Auto sleep

L'impostazione AUTO SLEEP imposta un timer che stabilisce quale deve essere il periodo di inattività da attendere prima che l'unità Profoto passi alla modalità "sleep" per risparmiare energia. Sono disponibili quattro impostazioni. L'impostazione predefinita è 30 MIN.

- 5 MIN: l'unità entra in modalità "sleep" dopo 5 minuti di inattività.
- 30 MIN: l'unità entra in modalità "sleep" dopo 30 minuti di inattività.
- 1 HOUR: l'unità entra in modalità "sleep" dopo 1 ora di inattività.
- NEVER: l'unità non entra mai in modalità "sleep".

## Auto off

L'impostazione AUTO OFF determina il comportamento dell'unità quando è connessa alla rete elettrica. L'impostazione predefinita è 1 HOUR.

- 15 MIN
- 1 HOUR
- NEVER

## Display orientation

L'impostazione DISPLAY ORIENTATION modifica la modalità di visualizzazione delle informazioni sull'unità. Sono disponibili tre impostazioni. L'impostazione predefinita è AUTO.

- AUTO: l'orientamento del display viene regolato automaticamente in base all'orientamento dell'unità.
- NORMAL
- REVERSED

## Unit stats

Nella sezione UNIT STATS vengono visualizzate le statistiche dell'unità accumulate nel corso della vita utile del prodotto. Conteggio dei flash (numero di flash attivati), tempo di funzionamento (ore di funzionamento) e conteggio delle accensioni (numero di sessioni).

## About

Nella sezione ABOUT vengono visualizzate informazioni specifiche sull'unità relative al numero di serie, all'hardware e al firmware installato.

## Regulatory info

Nella sezione Regulatory info vengono visualizzate informazioni sulla regolamentazione.

## Factory reset

FACTORY RESET viene utilizzata per ripristinare tutte le impostazioni predefinite.

## Connettività

L'unità D30 è dotata di connettività Profoto AirX integrata. AirX rappresenta la terza generazione di connettività wireless Profoto dopo Air e AirTTL.

AirX supporta:

- Funzionalità Wireless Air e AirTTL in telecomandi Profoto abilitati per Air e AirTTL.
- Funzionalità AirX dedicata in app e telecomandi Profoto abilitati per AirX.

### Configurazione della connettività con controlli remoti Profoto

Queste istruzioni coprono solo la configurazione di base sull'unità D30. Per le istruzioni d'uso dettagliate, consultare la Guida per l'utente del controllo remoto Profoto.

1. Nel menu delle impostazioni dell'unità D30 impostare Air su ON.
2. Nel menu delle impostazioni dell'unità D30 selezionare lo stesso canale impostato sul telecomando Profoto in uso.
3. Nel menu delle impostazioni dell'unità D30 assegnare un gruppo (A-F).

### Auto (TTL) con controlli remoti Profoto

Dopo avere configurato il canale e il gruppo Air, la modalità Auto (TTL) non richiede alcuna configurazione aggiuntiva sull'unità. Basta attivare/disattivare Auto (TTL) e Manual (MAN) sul controllo remoto Profoto in uso per selezionare se si desidera che il controllo remoto regoli il flash automaticamente o se si desidera controllarlo manualmente.

L'unità D30 manterrà la potenza del flash impostata tramite Auto (TTL) quando si commuta il controllo remoto su Manual (MAN). Ciò facilita l'utilizzo di Auto (TTL) come "misuratore di luminosità" per avere un buon punto di partenza per effettuare le regolazioni manuali.

Quando Auto (TTL) viene attivata tramite il controllo remoto, l'indicatore **AUTO** viene visualizzato temporaneamente sul display [7].

Quando sul controllo remoto viene effettuata una regolazione del gruppo Auto (TTL), l'indicatore **AUTO**, bilanciamento incluso, viene visualizzato temporaneamente sul display [7].

### **High-Speed Sync (Hi-S) con controlli remoti Profoto**

Una volta completata la configurazione del canale Air e del gruppo, High-Speed Sync (Hi-S) non richiede alcuna configurazione aggiuntiva sull'unità. High-Speed Sync viene attivato sul controllo remoto o sulla fotocamera in uso.

Quando High-Speed Sync viene attivato tramite il controllo remoto, l'indicatore **Hi-S** viene visualizzato temporaneamente sul display [7].

### **App Profoto**

Le app Profoto vengono continuamente aggiornate con nuove funzionalità; inoltre consentono di mantenere aggiornata l'unità D30 con gli ultimi aggiornamenti delle funzionalità e con correzioni di bug.

Ecco alcuni dei vantaggi offerti dalle app Profoto:

- Registrazione e aggiornamenti facili. Registrazione del dispositivo in qualità di proprietario e ultimi aggiornamenti dell'unità D30 sempre disponibili.
- Controllo remoto intelligente. Controllo dell'unità D30 dallo schermo dello smartphone.
- Fotocamera dello smartphone. Modellazione delle immagini dello smartphone con un flash reale.

Le app Profoto sono disponibili su App Store e Google Play. Per ulteriori informazioni sulle app Profoto, visitare il sito [profoto.com](http://profoto.com).

Per connettere l'app Profoto all'unità D30, è necessario attivare il Bluetooth (vedere la sezione Bluetooth). Quindi avviare l'app Profoto e seguire le istruzioni in-app.

## Manutenzione

### Istruzioni per la cura del prodotto

Per pulire l'unità, passare un panno morbido inumidito con una quantità minima di detergente non aggressivo. Utilizzare un altro panno morbido asciutto per asciugare.

### Sostituzione del vetro frontale e del tubo flash

#### ATTENZIONE - Rischio di scossa elettrica - Alta tensione!

Scogliere il cavo di alimentazione e attendere almeno 10 minuti per consentire all'unità di scaricare l'alta tensione interna prima di rimuovere il vetro frontale protettivo. Quando si sostituisce il tubo flash e/o il vetro frontale, utilizzare sempre guanti protettivi e occhiali di sicurezza. Non toccare o cercare di sostituire il tubo flash se il vetro è incrinato.

Rimozione del tubo flash:

1. Rimuovere la lastra di vetro frontale [28] spingendola delicatamente e premendo contemporaneamente una molla del vetro verso il cilindro metallico utilizzando un piccolo cacciavite a testa piatta (o simile).
2. Dispiegare il nastro di lamiera che schiaccia la molla del tubo flash [26] utilizzando una pinza (o simile).
3. Inserire una fascetta per cavi (o simile) dietro il tubo flash [27].
4. Estrarre il tubo flash [27] utilizzando la fascetta.

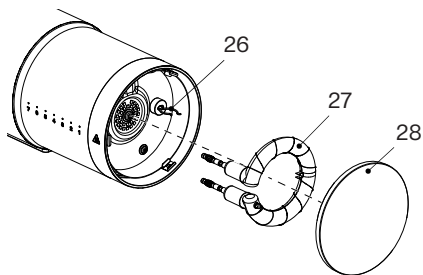

26. Molla del tubo flash

28. Vetro frontale

27. Tubo flash

Aggiunta di un tubo flash:

1. Inserire i perni di contatto del tubo flash negli alloggiamenti bianchi sporgenti. Esercitare una pressione manuale sulle superfici in vetro sopra le gambe del tubo flash per evitare di provocare danni. Spingere il tubo flash [27] fino in fondo. Assicurarsi che la molla del tubo flash [26] passi all'interno del nastro.
2. Schiacciare il nastro intorno alla molla del tubo flash [26] e ripiegarlo verso il vetro.
3. Posizionare la lastra di vetro [28] sulle superfici di due delle molle e spingerla fino a quando non viene schiacciata in entrambe le aree. La superficie del vetro smerigliato deve essere rivolta verso l'esterno. Se il vetro smerigliato viene posizionato rivolto verso l'interno potrebbe provocare bruciature sul vetro. Forzare la terza molla verso il cilindro metallico utilizzando il cacciavite, quindi spingere la lastra di vetro [28] verso l'interno fino a quando è inserita tra tutte le molle.

## Altro

### Protezione dal surriscaldamento

Se l'unità raggiunge una temperatura che attiva la protezione da surriscaldamento integrata, sulla schermata principale del display [7] viene visualizzato un indicatore di limite di temperatura. In questo caso, le prestazioni saranno limitate fino a quando la temperatura non torna a un livello accettabile.

## 32

### Numero di serie

Il numero di serie è stampato sotto l'unità, accanto alla connessione di alimentazione [6]. Il numero di serie è anche riportato sul display [7] alla voce SETTINGS>GENERAL>ABOUT.



## Specifiche tecniche

---

<b>Nome modello</b>	D30
<b>Informazioni normative</b>	PCA1610
<b>Temperatura di esercizio</b>	0-35 °C/32-95 °F
<b>Temperatura di conservazione</b>	Conservare in condizioni interne normali
<b>Alimentazione in ingresso</b>	CA100-240 V, 50/60 Hz, classe I, max 1100 W, max 6,5 A
<b>Frequenza operativa e potenza radio in uscita (Air e Bluetooth Low Energy)</b>	2402-2480 MHz – <10 dBm EIRP

---

Ulteriori specifiche tecniche sono disponibili su [Profoto.com](http://Profoto.com).

<b>D30</b>		<b>Durata del flash</b>					
		<b>ECO</b>		<b>BOOST</b>		<b>FREEZE</b>	
<b>Potenza (scala)</b>	<b>Energia (Ws)</b>	<b>t0,1(s)</b>	<b>t0,5(s)</b>	<b>t0,1(s)</b>	<b>t0,5(s)</b>	<b>t0,1(s)</b>	<b>t0,5(s)</b>
10	500	1/300	1/900	1/300	1/900	1/300	1/900
9	250	1/350	1/1100	1/350	1/1100	1/1000	1/1100
8	125	1/700	1/1200	1/700	1/1200	1/1900	1/2600
7	62,5	1/800	1/1300	1/800	1/1300	1/3100	1/5400
6	31,3	1/1100	1/1600	1/1200	1/1600	1/4400	1/8800
5	15,6	1/1600	1/3000	1/1700	1/3000	1/5600	1/12000
4	7,8	1/1900	1/3500	1/2000	1/3500	1/6900	1/15000
3	3,9	1/2600	1/5000	1/2600	1/5000	1/8300	1/18000
2	2,0	1/3800	1/8000	1/4000	1/9000	1/8500	1/19000
1	1,0	1/4800	1/10000	1/5300	1/12000	1/9000	1/20000
0,1	0,5	1/5000	1/10700	1/6200	1/13800	1/9800	1/21100

Ulteriori specifiche tecniche sono disponibili su [Profoto.com](http://Profoto.com).

## Garanzia

Tutti i generatori, i corpi e i controlli remoti prodotti da o per conto di Profoto che recano il marchio, il nome o il logo Profoto vengono testati individualmente prima di uscire dall'azienda e garantiti per un periodo di due anni con le eccezioni indicate nei termini di Garanzia. In caso di problemi tecnici riguardanti il prodotto, contattare un centro di assistenza Profoto autorizzato o visitare la pagina <https://profoto.com/support/warranty>.

## Crediti

App Store è un marchio di fabbrica di Apple Inc., registrato negli Stati Uniti e in altri paesi e regioni.

Google Play e il logo di Google Play marchi di fabbrica di Google LLC.

Il marchio e i loghi Bluetooth sono marchi registrati di proprietà di Bluetooth SIG, Inc. e l'uso di tali marchi da parte di Profoto è concesso in licenza.

USB Type-C e USB-C sono marchi registrati di USB Implementers Forum.

Altri marchi e nomi commerciali appartengono ai rispettivi proprietari.

Profoto AB  
Box 1264,  
172 25 Sundbyberg  
Svezia

+46 (0) 8 447 53 00  
info@profoto.com  
www.profoto.com

 **Profoto**

I dati tecnici e le informazioni sul prodotto sono soggetti a modifica senza preavviso.

Agosto 2024. M0008464-00100. Stampato in Svezia.